

**Data:** 20 giugno 2024

**Ora:** 19.45

**Oggetto:** COMUNICAZIONE N.3 – VARIAZIONE PERCORSO RICOGNIZIONI

**Doc.** 3.3

**Da:** Direttore di Gara

**A:** Tutti i Concorrenti e Conduuttori

A causa di lavori temporanei che termineranno nella giornata di venerdì 21 giugno, SOLO ed ESCLUSIVAMENTE per le ricognizioni, durante i trasferimenti dei settori 1, 8, 21 e 23 ci sarà una variazione di percorso di seguito descritta.

Il tratto interessato sarà segnalato con apposite frecce direzionali



Durante la manifestazione si dovrà rigorosamente rispettare il road book.

In allegato le pagine road book con le variazioni

Il Direttore di Gara







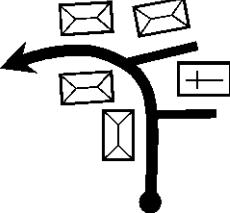

senza indicazioni proseguire sulla strada principale

Settore	C.O. 0	Chiesa in Valmalenco - via Roma	Km 26,88	T. Imposto
1	C.O. 1	Castello dell'Acqua - via Armisa	Media 28,80	56'

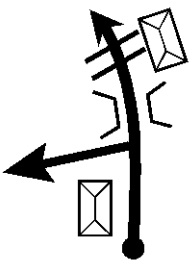
Distanze		DIREZIONE	INFORMAZIONI	Dist. Tot. Regressiva
TOTALI	PARZIALI			
0,00	0,00		 GPS 46°15'44.1"N 9°50'50.7"E	 Tim IIII Voda IIII 3/Wnd IIII  26,88
3,75	3,75		(TORRE DI SMARIA) 	23,13
4,95	1,20			21,93
10,66	5,71			16,22
13,32	2,66			13,56
	0,75	67° Rally Coppa Valtellina - 22/23 giugno 2024		pagina 3

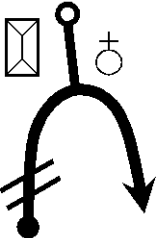

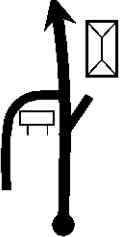
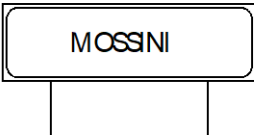

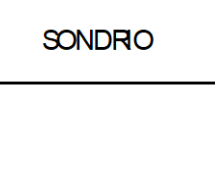

senza indicazioni proseguire sulla strada principale

Settore	C.O. 3	Chiesa in Valmalenco - via Vassalini	Km 28,96	T. Imposto
8	C.O. 4	Castello dell'Acqua - via Armisa	Media 31,03	56'

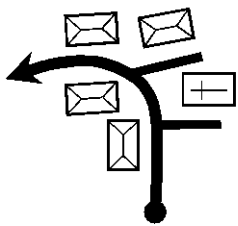
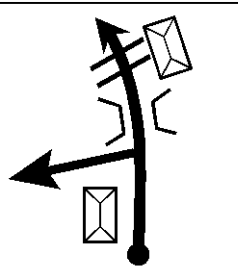
Distanze		DIREZIONE	INFORMAZIONI	Dist. Tot. Regressiva
TOTALI	PARZIALI			
2,08	0,59	 11		26,88
5,83	 SP15dB	 12	(TORRE DI SMARIA)	23,13
7,03	 SP 15 	 13		21,93
12,74	SP 15 	 14		16,22
15,40	SP 15 	 15		13,56
	0,75	67° Rally Coppa Valtellina - 22/23 giugno 2024		pagina 27

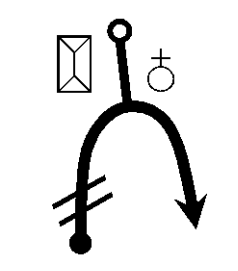
senza indicazioni proseguire sulla strada principale

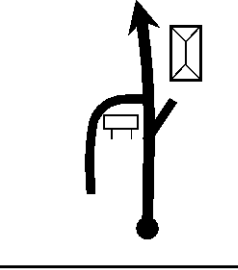
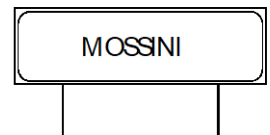
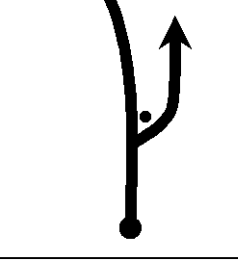
Settore	C.O. 8	Chiesa in Valmalenco - via Vassalini	Km 13,87	T. Imposto
21	C.O. 9	Incrocio Mossini - via Terziere di M.	Media 34,68	24'

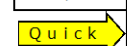
DISTANZE		DIREZIONE	INFORMAZIONI	Dist. Tot. Regressiva
TOTALI	PARZIALI			
2,08	0,59	11 		11,79
5,83	3,75	12 	(TORREDI SMARIA) 	8,04
7,03	1,20	13 		6,84
12,74	5,71	14 	MOSSINI 	1,13
13,68	0,94	15 		0,19
	0,19	67° Rally Coppa Valtellina - 22/23 giugno 2024		pagina 71

senza indicazioni proseguire sulla strada principale

Settore	C.O. 10	Berbenno di V. - via Tambellina	Km	37,09	T. Imposto
23	C.O. 10A	Chiesa in Valmalenco - via Roma	Media	30,48	1h13'

DISTANZE		DIREZIONE	INFORMAZIONI	Dist. Tot. Regressiva
TOTALI	PARZIALI			
22,18	0,15			14,91
24,05	1,87			13,04
30,74	6,69			6,35
31,28	0,54			5,81
32,46	1,18			4,63
2,85		67° Rally Coppa Valtellina - 22/23 giugno 2024		pagina 83